

Sinalizador portátil para alerta de manutenção temporária



SM7108

Acessórios



DEVELOPED BY **ACR**

O Sinalizador Portátil para Alerta de Manutenção Temporária foi projetado para sinalizar visualmente locais de serviços de manutenção temporários em maquinários e equipamentos desprovidos de energia elétrica. Ele é essencial para isolar e alertar áreas de fluxo de pedestres e máquinas, aumentando a segurança durante a manutenção. As aplicações do sinalizador portátil são variadas, sendo indicado para uso em empilhadeiras, pás carregadeiras e demais veículos da linha amarela. Ele pode ser utilizado em qualquer ambiente que necessite de sinalização visual, seja interno ou externo, proporcionando uma referência clara e imediata para operadores e pedestres. Produzido pela ACR, uma empresa brasileira com mais de 20 anos de experiência, o sinalizador portátil é resultado de um processo completo que inclui pesquisa, desenvolvimento e inspeção final de produção. A ACR é reconhecida tanto no mercado nacional quanto internacional por suas soluções de segurança e oferece suporte técnico ininterrupto 24 horas, além de projetos personalizados, garantindo a segurança e o sucesso nas operações industriais.

Benefícios

- Equipamento robusto e de excelente qualidade
- Bateria recarregável, 10h de duração
- Versatilidade: Aplicável tanto em ambientes internos como externos.
- Fácil e intuitivo
- Possibilita diversas configurações e ajustes
- Dispõe de cinco efeitos: Flash Único, Flash Duplo, Flash Triplo, Flash Aleatório e Luz Constante

Características Técnicas

Cor do led	Âmbar
Potência Máxima	18W
Alimentação	Bateria 12Vdc
Base Magnética	Sim
Carregador de Bateria	100 – 240 Vac
Cabo de Recarga Veicular	12 V
Cadeado Antivandalismo Incluso	Sim
Grau de Proteção	IP67
Temperatura de Utilização	-40 / 55°C
Autonomia de Bateria	10h
Tempo de carregamento	2h30

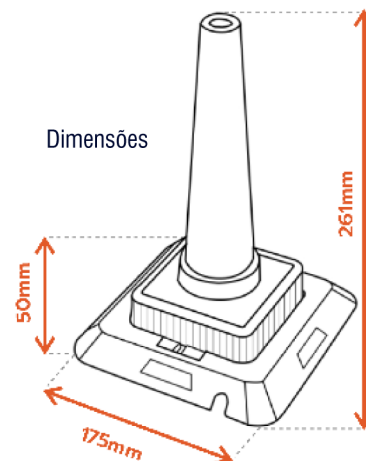

Aplicações

