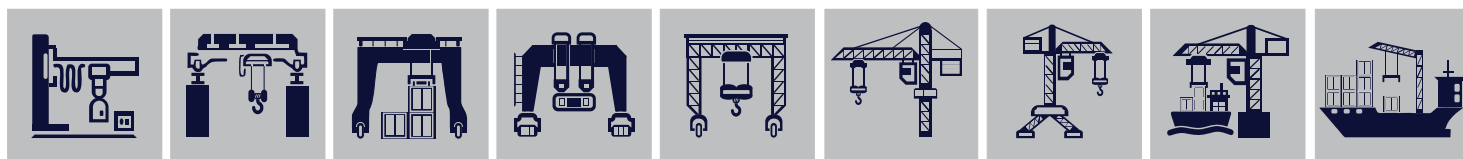

PARA EQUIPAMENTOS DE IÇAMENTO

1 POLIA
2.000 a 50.000 kg

Pesagem

2 POLIAS
2.000 a 50.000 kg

Pesagem

SOB MEDIDA
até 150.000 kg

Pesagem

SOB MEDIDA
até 150.000 kgPesagem com giro
Motorizado (sob medida)

Os **MOITÕES COM GIRO MOTORIZADO E PESAGEM** são equipamentos amplamente utilizados para o içamento e transporte de cargas dentro das indústrias. Em alguns casos é necessário que o operador manipule manualmente a carga içada pelo moitão colocando sua vida e a operação em risco. A **ACR** e a **Dinaksa Pesaje**, desenvolveram em conjunto o **MOITÃO COM GIRO MOTORIZADO E PESAGEM**, que pode ser acionado electricamente utilizando o controle remoto da ponte rolante. Desta forma, o operador pode controlar o moitão longe da carga, preservando sua integridade física e a operação, evitando exposições a quaisquer tipos de riscos.

BENEFÍCIOS



Célula de carga e visor eletrônico integrando um



Altíssima precisão e velocidade na pesagem



Aplicável em equipamentos de 1, 2, 3, 4 ou mais polias



Permite a integração de displays de 25 até 120mm



Menor perda de altura do mercado

CARACTERÍSTICAS TÉCNICAS

Polia	1	2	Sob medida
Capacidade	2.000 a 50.000 kg	2.000 a 50.000 kg	até 150.000 kg
Alimentação	Bateria recarregável de longa duração (Serviço 24 horas)		
Display	Dígitos vermelhos de 24/45/60mm (LCD de cristal líquido opcional) de acordo com os modelos		
Precisão da Pesagem	0,1%		
Temperatura Op.	-10°C ~ +75°C		
Proteção	IP65		
Indicadores	Indicador de tara, sobrecarga e bateria fraca		
Controle Remoto IK	Infravermelho (TARA e desligado)		
Controle Remoto Via Rádio	TXK (LCD de 10 mm, TARA e soma cumulativa.		
Certificado de Calibração	Solicitar		
Viseira	Removível		

DADOS TÉCNICOS MOITÕES COM PESAGEM

Modelo	Capacidade (kg)	Div. (kg)	N° Gancho	Dígito (mm)	Dimensões (mm)				Diâmetro cable (mm)	Peso (kg)
					A	B	D	d		
TR-Din2	2.000	0,5	1,6	5x25	215	315	185	160	08-10	16
TR-Din3	3.200	1	1,6/2,5	5x25	215	315	185	160	08-10	16
TR-Din5	5.000	1	2,5	5x25	240	337	240	200	09-11	24
TR-Din6	6.300	1	2,5	5x25	240	337	240	200	09-11	24
TR-Din8	8.000	2	5	5x25	240	370	285	240	11-13	30
TR-Din10	10.000	2	05-06	5x25	258	395	355	280	16-18	40
TR-Din12	12.000	5	05-06	5x45	258	395	355	280	16-18	40
TR-Din16	16.000	5	8	5x45	400	565	415	355	21-23	70
TR-Din20	20.000	10	8	5x60	400	565	415	355	21-23	75
TR-Din20/B	20.000	10	10	5x60	----	----	----	----	----	----
TR-Din25	25.000	10	10	5x60	430	586	415	355	21-23	95
TR-Din25/B	25.000	10	12	5x60	----	----	----	----	----	----
TR-Din32	32.000	10	12	5x60	430	642	520	450	2630	125
TR-Din32/B	32.000	10	16	5x60	----	----	----	----	----	----
TR-Din50	50.000	20	20	5x60	----	----	----	----	----	----

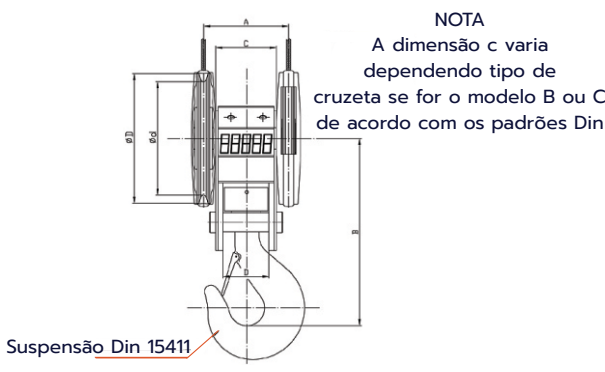
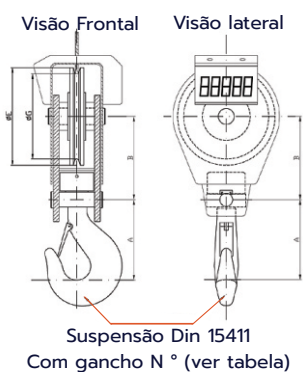

*Para dados técnicos de moitões com pesagem + giro motorizado sob medida, favor solicitar.

APLICAÇÕES

PESAGEM



PESAGEM



PESAGEM



GIRO MOTORIZADO + PESAGEM



GIRO MOTORIZADO + PESAGEM

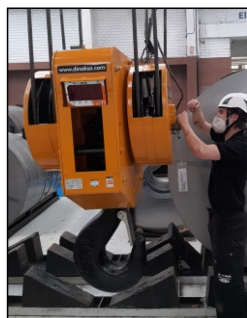

GIRO MOTORIZADO + PESAGEM

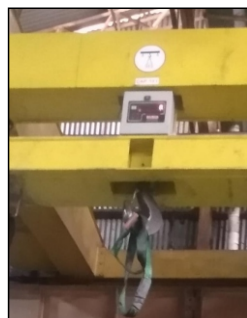

GIRO MOTORIZADO + PESAGEM



GIRO MOTORIZADO + PESAGEM



MOITÕES COM GIRO MOTORIZADO E PESAGEM

REFERÊNCIAS DE CLIENTES GLOBAIS



PAÍSES



Brasil | Alemanha | Bélgica | França | Itália | Croácia | Macedônia | Polônia
Dubai | Estado Unidos | Canadá | Chile | Argentina | México | Cuba | Portugal